

- ✓ Flexibel
- ✓ Präzise
- ✓ Individuell

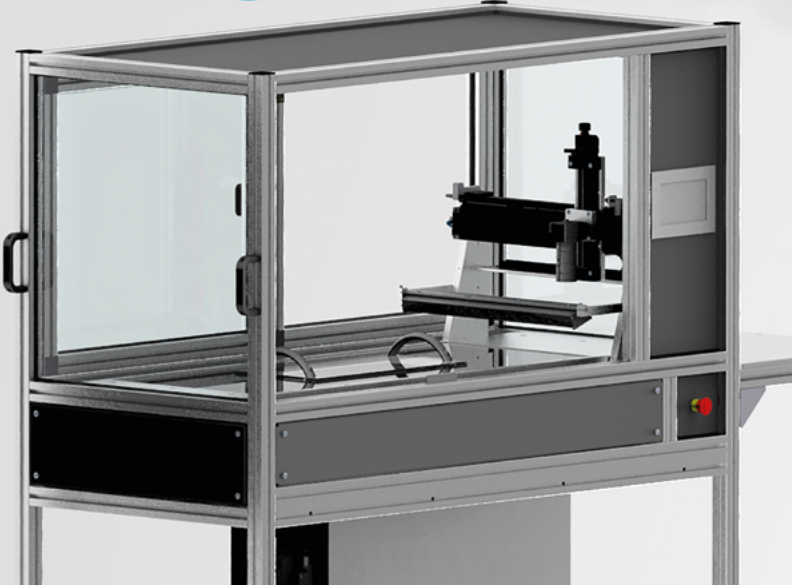

Shufani

TAPE CONVERTING MACHINES



INNOVATIVES BERÜHRUNGSLOSES, OPTISCHES MESSSYSTEM ZUR QUALITÄTSKONTROLLE Z.B. VON STANZTEILEN

Konfigurationsmerkmale:

- ✓ Standard Messbereich 1000 mm x 400 mm
- ✓ größere Messbereiche möglich
- ✓ Industrie Touchpanel
- ✓ Geschlossener Messraum mit abgedunkelten Scheiben
- ✓ 24" Monitor sowie zusätzliche Bedienelemente
- ✓ elektrisch angetriebene Linearachse X-Achse mit induktivem Maßsystem für höchste Präzision
- ✓ elektrisch oder pneumatisch angetriebene Linearachse Y-Achse (400 mm)
- ✓ manuell verstellbare Z-Achse
- ✓ Umfangreiches optisches Messsystem (Zeilenkamera) der Fa. Keyence

Bei Interesse wenden Sie sich gerne an uns unter info@shufani.de bzw. **033398 / 25 40 10**